

仕様		
電源	AC100V	200W/400W
モーター	サーボモーター	
ホッパー容量	12L	
機械重量	34kg	
操作パネル	4インチ液晶タッチパネル	
保護構造	IP53相当	

Specification		
Power supply	AC100V	200W/400W
Motor	Servomotor	
Hopper capacity	12L	
Machine weight	34kg	
Control panel	4 inch LCD touch panel	
Protective structure		IP53 equivalent

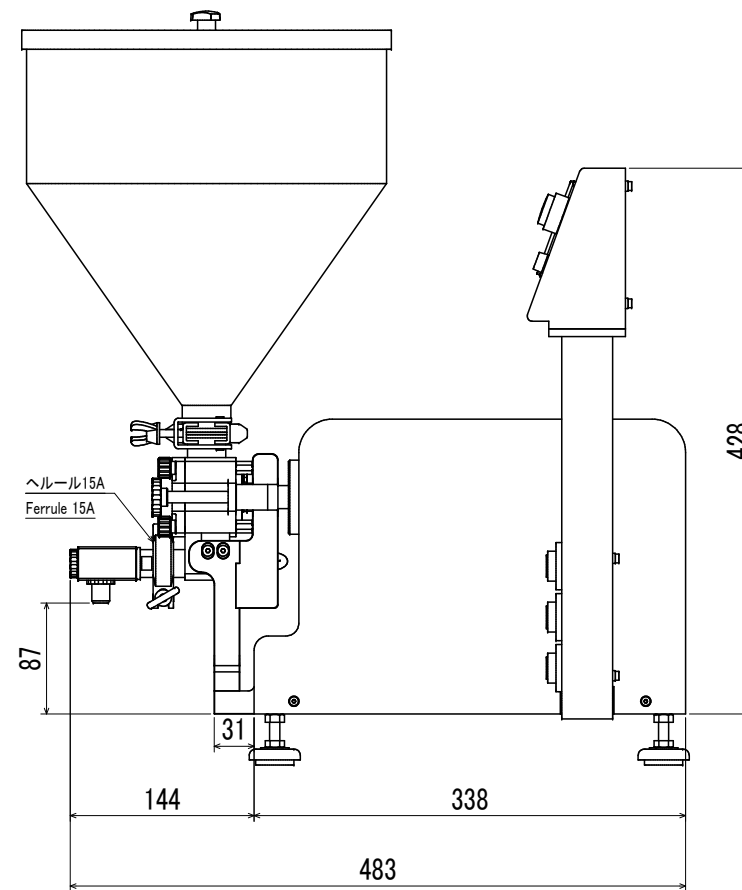
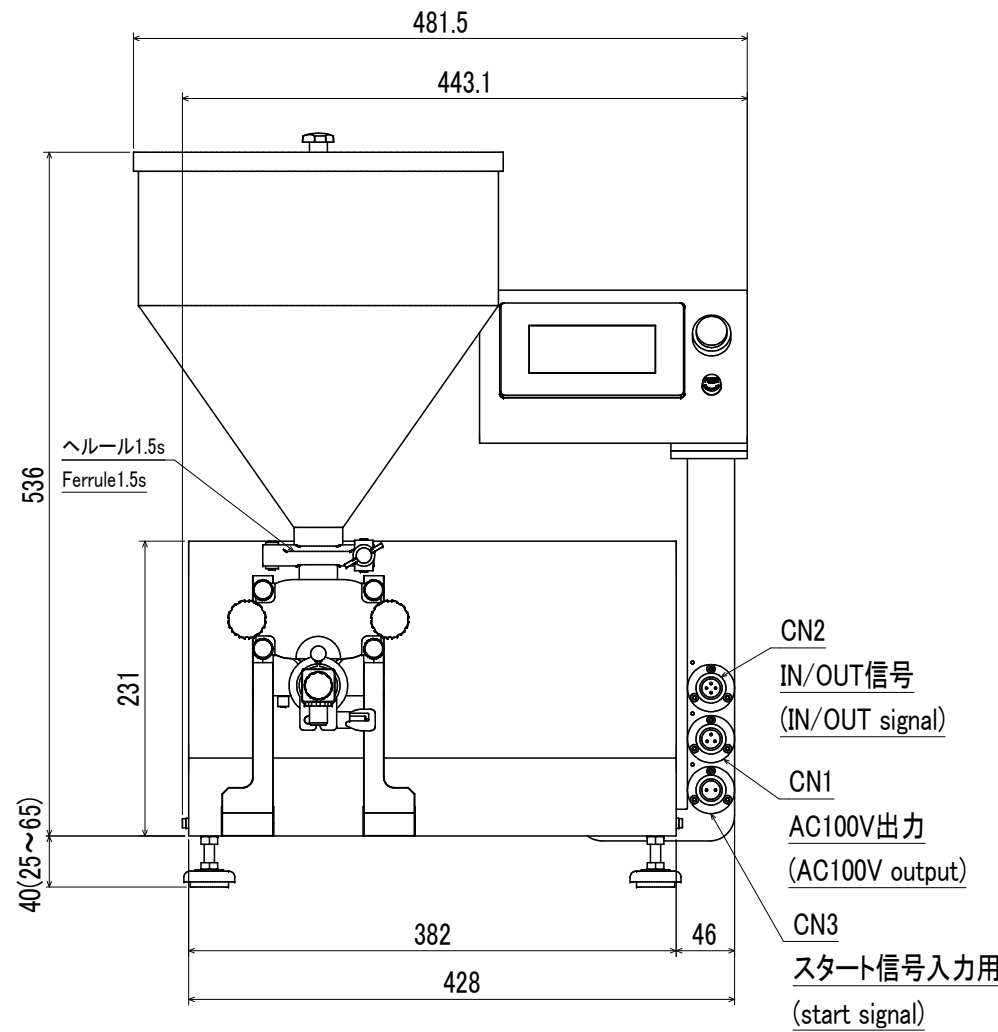
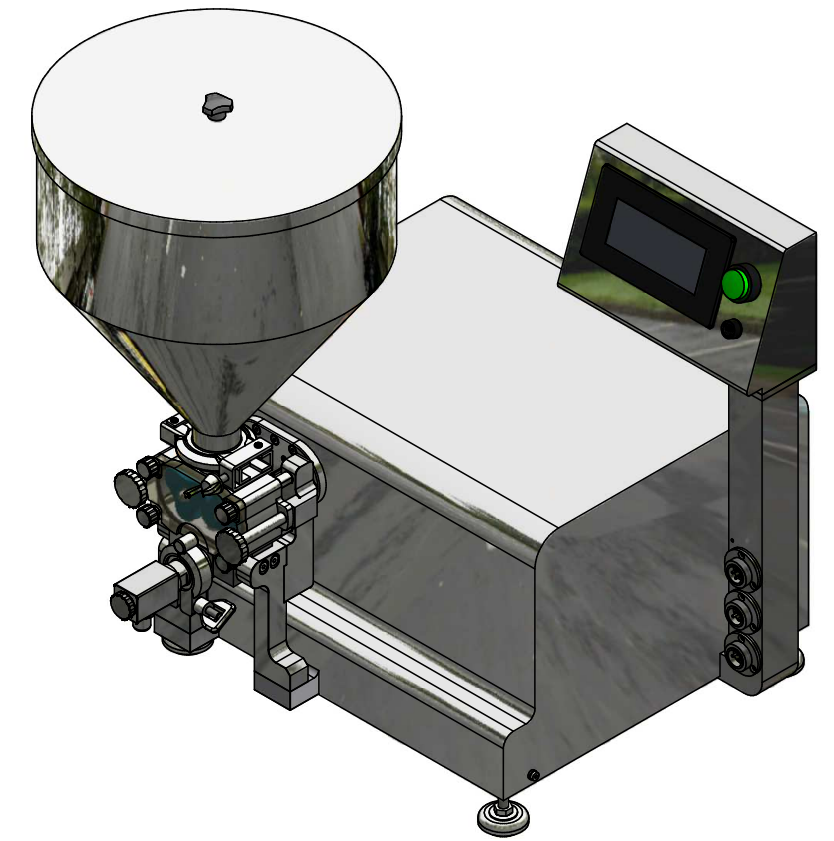

図番		副番		部数		材質		名称		重量		更新日	
YDR3-2012-00		1/1		1				YDR-III概観図		33.60 kg		2008/08/05	

設計				製造				表面処理				熱処理			
yaosima				yaosima				---				---			

設計				製造				表面処理				熱処理			
yaosima				yaosima				---				---			

設計				製造				表面処理				熱処理			
yaosima				yaosima				---				---			